

STANDART

ВЫДВИЖНАЯ КОРЗИНА НА РАСПАШНОЙ ФАСАД

1. Измерьте габариты ящика и сделайте разметку для установки направляющих. Направляющие не должны быть на одном уровне с петлями для беспрепятственного выдвижения корзины.

2. Осуществите монтаж направляющих в шкаф согласно заданным размерам. Со стороны петель установите дистанционную планку.

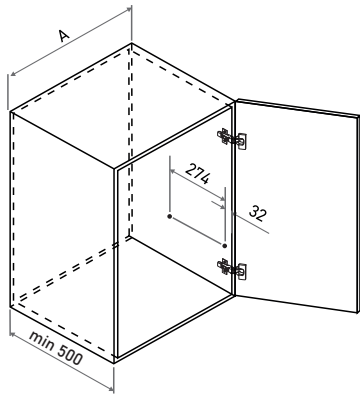

A, мм
450
500
600
700
800
900

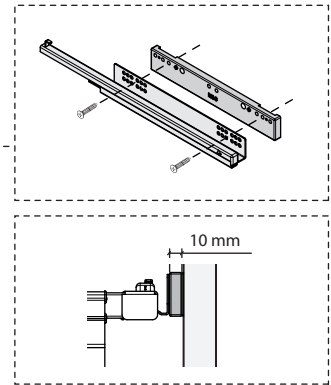
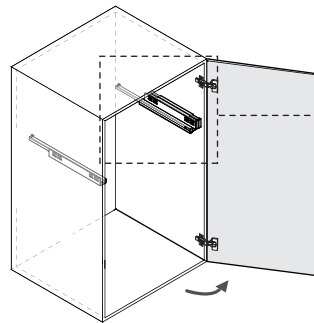

3. Установите крепления для направляющих с помощью винтов. Не затягивайте винты.

4. Установите корзину на направляющие.

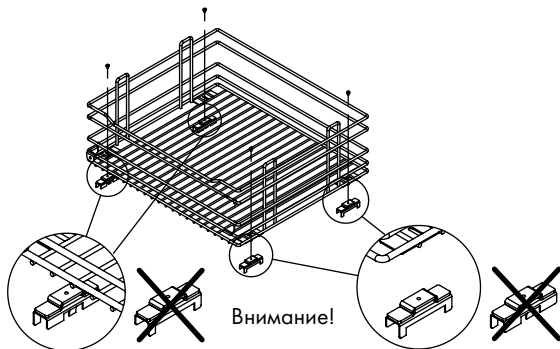

Левое крепление

Правое крепление

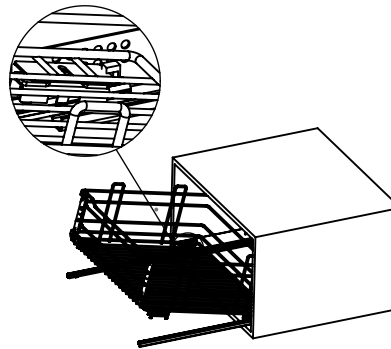

Ширина фасада (A), мм	Размеры корзины без направляющих, мм		
	Ширина	Глубина	Высота
450	395	485	235
500	445	485	235
600	545	485	235
700	645	485	235
800	745	485	235
900	845	485	235

5. Отрегулируйте положение корзины в задвинутом состоянии, затянув винты крепления направляющей.

Рекомендуется устанавливать корзину в корпуса с вкладной или полунакладной петлей.

Регулировка по глубине

Регулировка по ширине

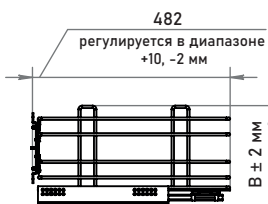

A, мм	B, мм	C, мм
450	242	409
500	242	459
600	242	559
700	242	659
800	242	759
900	242	859

Регулировка корзины в корпусе с вкладной или полунакладной петлей.

Регулировка корзины в корпусе с накладной петлей.

Регулировка по центру

max min

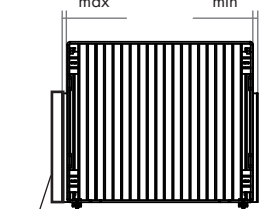
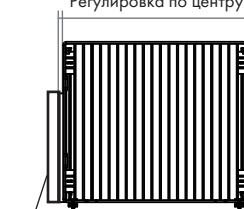

Дистанционная планка

Дистанционная планка



Фасадные крепления, входящие в комплектацию, при установке корзины в секции с распашным фасадом не нужны.